

### ÜBERKOPF-MONTAGE

- **Wichtig:** Montage ausschließlich durch qualifiziertes Fachpersonal durchführen lassen. Unvorschriftsmäßiger Einbau kann erhebliche Verletzungen und/oder Schäden verursachen. Überkopf-Montage verlangt entsprechende Erfahrung! Belastungsgrenzen müssen beachtet werden, geeignetes Installationsmaterial muss verwendet werden und das installierte Gerät muss in regelmäßigen Abständen überprüft werden.
- Sicherstellen, dass sich keine unbefugten Personen unterhalb des Geräts befinden, während es installiert oder gewartet wird.
- Gerät in gut belüfteter Position installieren, weit entfernt von entflammaren Materialien und/oder Flüssigkeiten. Einen Seitenabstand von mindestens 50cm einhalten.
- Gerät außerhalb der Reichweite von Personen und nicht in niedrigen Durchgängen oder in der Nähe von Sitzgelegenheiten installieren.
- Vor Montage sicherstellen, dass die gewählte Position wenigstens das 10-fache Gerätegewicht aufnehmen kann.
- Zur Aufhängung stets geeignetes Befestigungsmaterial verwenden, das das 12-fache Gerätegewicht aushalten kann. Eine zweite Sicherungsaufhängung muss angebracht werden, die ein Absacken des Geräts von mehr als 20 cm verhindert, sollte die Befestigung brechen.
- Gerät gut befestigen. Eine freischwingernde Aufhängung ist gefährlich und sollte auf gar keinen Fall in Betracht gezogen werden!
- Ventilationsöffnungen nicht abdecken, da Überhitzungsgefahr!
- Betreiber muss sicherstellen, dass die sicherheitsrelevanten und technischen Installationen vor Erstbetrieb fachmännisch vorgenommen worden sind.
- Installationen sollten jährlich durch qualifiziertes Fachpersonal inspiziert werden, um jederzeit einen sicheren Betrieb zu gewährleisten.

### BESCHREIBUNG

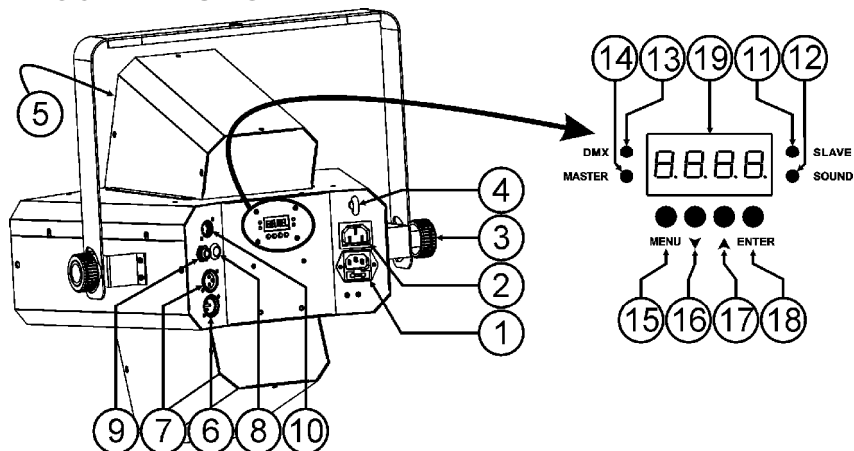

1. Netzanschluss mit IEC Buchse mit integrierter Sicherung zum Anschluss an die Steckdose.
2. Netzausgang mit IEC-Anschlussdose: Sie können ein spezielles IEC Stromkabel benutzen, um diesen Ausgang einfacher mit dem Netzeingang des folgenden gerät zu verbinden
3. Halter mit zwei Schrauben auf jeder Seite und einem Montierloch um das Gerät in eine Montagevorrichtung zu bringen.
4. SICHERHEITSAUGE: Wird verwendet um ein Sicherheitskabel anzuschliessen wenn das Gerät Überkopf angeschlossen wurde (Siehe "Überkopf Montage")
5. Optische Linsen

6. DMX Eingang: Der 3pin male XLR-Stecker verbindet das Gerät mit universalen DMX-Kabeln. Dieser Eingang empfängt die Signale eines DMX-Contollers oder eines anderen Led Crossfire-Lichteffekts, falls die Geräte im Master/Slave Modus verwendet werden.
7. DMX Ausgang: Der 3pin female XLR-Stecker verbindet den Led Crossfire mit der nächsten Einheit der DMX-Kette oder mit einem anderen Led Micro Scan-Lichteffekt, falls die Geräte im Master/Slave Modus verwendet werden.
8. Eingebautes Mikrofon
9. ¼ " Buchse zum Anschluss eines optionalen CA-8-Controllers.
10. Din-5pin Eingang, zum Anschluss der wahlweise kabellosen Steuerung RF-8R.
11. Slave LED: leuchtet auf, wenn das Gerät im Slave-Modus ist
12. Sound LED: blinkt im Takt der Musik wenn das Gerät im Audio-Modus ist
13. DMX LED: leuchtet auf, wenn das Gerät ein DMX-Signal erhält
14. Master LED: leuchtet auf, wenn das Gerät als Master geschaltet ist
15. MENU-Knopf: zum Wählen der verschiedenen Menüpunkte
16. DOWN-Knopf: zum Zurückgehen im Menü und zum Mindern der auf dem Display angezeigten Werte.
17. UP-Knopf: zum Vorwärtsgen im Menü und zum Erhöhen der auf dem Display angezeigten Werte.
18. ENTER-Knopf: zum Bestätigen Ihrer Wahl.
19. DISPLAY zeigt die verschiedenen Menüs und die gewählten Funktionen an.

### EINSTELLUNGSANLEITUNG:

#### HAUPTMENÜ:

- Um eine der Menüoptionen auszuwählen, drücken Sie den **MENU-Knopf** so oft bis die gewünschte Option auf dem Display erscheint.
  - Auswahl der Funktion mit **EINGABE (ENTER)**, das Display blinkt.
  - Mit **ABWÄRTS** und **AUFWÄRTS** wählen Sie die gewünschte Menüoption.
  - Wenn die gewünschte Menüoption ausgewählt ist, mit **EINGABE (ENTER)** bestätigen.
- Zur Rückkehr zu den Funktionen ohne Änderungen drücken Sie die MENU Taste 2 Sekunden lang oder warten Sie 10 Sekunden.

#### Addr DMX512 Einstellung Adresse

Zum Einstellen der Startadresse in DMX Einstellung.

- MENU-Taste drücken bis **Addr** im Display angezeigt wird.
- EINGABE (ENTER) drücken und das Display beginnt zu blinken.
- Mit ABWÄRTS und AUFWÄRTS die DMX512 Adresse verändern.
- Sobald die richtige Adresse im Display angezeigt wird, mit EINGABE (ENTER) speichern.
- Halten Sie die **MENU**-Taste ungefähr 2 Sekunden gedrückt um in den Betriebsmodus zurückzukehren.

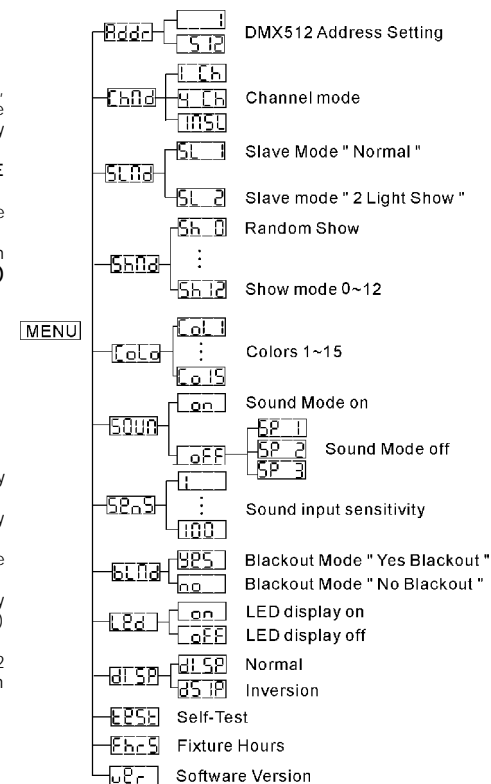

**ChNd** Channel Mode

- Drücken Sie MENU, bis **ChNd** im Display angezeigt wird.
- Drücken Sie ENTER, damit beginnt das Display zu blinken.
- Benutzen Sie den DOWN- und UP-Knopf um den **1ch** (1-Kanal), **1MSL** (1-Kanal master/slave) , oder **4ch** (4-Kanal) Modus zu wählen.
- Nach der Modusauswahl drücken Sie ENTER zum Einstellen
- Halten Sie die **MENU**-Taste ungefähr 2 Sekunden gedrückt um in den Betriebsmodus zurückzukehren.

**SLNd** Betriebsmodus:

Zum Einstellen des Geräts im Master- oder Slave-Modus.

- MENU-Taste drücken bis **SLNd** im Display angezeigt wird.
- Drücken Sie den ENTER-Knopf, der aktuelle Betriebsmodus beginnt auf dem Display zu blinken
- Benutzen Sie die DOWN- oder UP-Knöpfe um **SLM** (Slave synchron mit dem Master) oder **SLA** (2 light show – Slave führt das Gegenteil des Masters aus).
- Wenn die gewünschte Menüoption ausgewählt ist, mit **EINGABE (ENTER)** bestätigen.
- Halten Sie die **MENU**-Taste ungefähr 2 Sekunden gedrückt um in den Betriebsmodus zurückzukehren.

**ShNd** Showbetrieb

Zum Auswählen eines der vorprogrammierten Shows bei Benutzung im Standalone oder Master/Slave-Modus.

- MENU-Taste drücken bis **ShNd** im Display erscheint.
- Dann EINGABE (ENTER) drücken, die aktuelle Show beginnt auf dem Display zu blinken.
- Benutzen Sie die DOWN- und UP-Knöpfe um eine der vorprogrammierten Shows **Sh10** (random show) , oder **Sh1** (show 1) bis **Sh12** (show 12) auszuwählen
- Wenn die richtige Show auf dem Display blinkt, drücken Sie den ENTER-Knopf um sie abzuspeichern.
- Halten Sie die **MENU**-Taste ungefähr 2 Sekunden gedrückt um in den Betriebsmodus zurückzukehren.

**CoLo** Color mode

Wenn Sie möchten, können Sie den Effekt mit nur einer der 15 festen Farben auswählen. Wenn Sie zu den eingebauten Programmen zurückkehren möchten, wählen sie den Show Modus und wählen Sie eine Show aus. Mit dem CA-8/RF-8SET können sie die verschiedenen Farben und Shows wählen.

- Drücken Sie MENU, bis **CoLo** im Display angezeigt wird.
- EINGABE (ENTER) drücken und das Display beginnt zu blinken.
- Benutzen Sie den DOWN- und UP-Knopf um eine der vorprogrammierten farbe **Co1** (Farbe 1) bis **Co15** (Farbe 15) zu wählen
- Wenn die gewünschte Menüoption ausgewählt ist, mit **EINGABE (ENTER)** bestätigen.
- Halten Sie die **MENU**-Taste ungefähr 2 Sekunden gedrückt um in den Betriebsmodus zurückzukehren.

**SOuN** Sound Mode

Zum Auswählen des gewünschten Sound / manuellen Modus zum Auslösen der Shows.

- MENU-Taste drücken bis **SOuN** im Display angezeigt wird.
- EINGABE (ENTER) drücken.
- Benutzen Sie die DOWN- und UP-Knöpfe um einen der möglichen Moden zu wählen:
  - **on** (sound modus an) → Die Show wird über das interne Mikrofon gesteuert.
  - **off** (sound modus aus) → Die Show wird über die Geschwindigkeit geregelt.
    - o Die aktuelle Geschwindigkeit blinkt auf dem Display
    - o Benutzen Sie den DOWN- und UP-Knopf um eine der 3 verfügbaren Geschwindigkeiten aus zu Wählen.
- Wenn die gewünschte Menüoption ausgewählt ist, mit **EINGABE (ENTER)** bestätigen.
- Halten Sie die **MENU**-Taste ungefähr 2 Sekunden gedrückt um in den Betriebsmodus zurückzukehren.

**SEnS** Audio Empfindlichkeit

Die Audio Empfindlichkeit können Sie auf die Räumliche Situation anpassen und das Gerät reagiert optimal auf den Takt der Musik!

- MENU-Taste drücken bis **SEnS** im Display erscheint.
- EINGABE (ENTER) drücken und das Display beginnt zu blinken.
- Benutzen Sie den DOWN- und UP-Knopf um den gewünschten Wert der Empfindlichkeit aus zu Wählen: 0 (minimale Empfindlichkeit) to 100 (maximale Empfindlichkeit)
- Wenn die gewünschte Menüoption ausgewählt ist, mit **EINGABE (ENTER)** bestätigen.
- Halten Sie die **MENU**-Taste ungefähr 2 Sekunden gedrückt um in den Betriebsmodus zurückzukehren.

**BLNd** Blackout

Blackout: Wird kein DMX-Signal erkannt, geht das Gerät in Blackout.

Kein Blackout: Wird kein DMX-Signal erkannt, schaltet das Gerät automatisch auf Master um.

- MENU-Taste drücken bis **BLNd** im Display erscheint.
- Dann EINGABE (ENTER) drücken, die aktuelle Auswahl beginnt auf dem Display zu blinken.
- Benutzen Sie den DOWN- und UP-Knopf um **YES** (Blackout) oder **NO** (kein Blackout) Modus zu wählen.
- Wenn die gewünschte Menüoption ausgewählt ist, mit **EINGABE (ENTER)** bestätigen.
- Halten Sie die **MENU**-Taste ungefähr 2 Sekunden gedrückt um in den Betriebsmodus zurückzukehren.

**LEd** LED Display

Display an: Display ist ständig eingeschaltet.

Display aus: Display ist ausgeschaltet, wenn nicht in Benutzung.

- MENU-Taste drücken bis **LEd** im Display erscheint.
- Dann EINGABE (ENTER) drücken und Display beginnt zu blinken.
- Mit ABWÄRTS und AUFWÄRTS **on** (Display ständig eingeschaltet) oder **OFF** (Display ausgeschaltet, wenn nicht in Benutzung) auswählen.
- Wenn die gewünschte Menüoption ausgewählt ist, mit **EINGABE (ENTER)** bestätigen.
- Halten Sie die **MENU**-Taste ungefähr 2 Sekunden gedrückt um in den Betriebsmodus zurückzukehren.

**diSP** Display Umkehrung

Display Umkehrung: Display ist lesbar, wenn Gerät auf dem Kopf stehend installiert ist.

- MENU-Taste drücken bis **diSP** im Display blinkt (Normal Display).
- Mit EINGABE (ENTER) zu Betriebsart **diSP** (Display Umkehrung) umschalten
- Halten Sie die **MENU**-Taste ungefähr 2 Sekunden gedrückt um in den Betriebsmodus zurückzukehren.

**EESE** Self-Test

- MENU-Taste drücken bis **EESE** im Display erscheint.
- Drücken Sie die ENTER-Taste: Das Gerät beginnt das Selbst-Test-Programm.
- Zur Rückkehr zu den Funktionen MENU-Taste drücken.
- Halten Sie die **MENU**-Taste ungefähr 2 Sekunden gedrückt um in den Betriebsmodus zurückzukehren.

**Fhrs** Stundenzähler

Zur Anzeige der Arbeitsstunden des Geräts.

- MENU-Taste drücken bis **Fhrs** im Display blinkt.
- Mit EINGABE (ENTER) die Arbeitsstunden im Display anzeigen.
- Halten Sie die **MENU**-Taste ungefähr 2 Sekunden gedrückt um in den Betriebsmodus zurückzukehren.

**uEr** Software-Version:

Zum Anzeigen der Software-Version des Geräts.

- Drücken Sie den MENU-Knopf bis **uEr** auf dem Display blinkt.
- Drücken Sie den ENTER-Knopf, um die Software-Version des Geräts anzuzeigen.
- Halten Sie die **MENU**-Taste ungefähr 2 Sekunden gedrückt um in den Betriebsmodus zurückzukehren.

ELEKTRISCHE INSTALLATION + ADRESSIERUNG

**! Wichtig:** Die Elektroinstallation sollte nur von Fachleuten in Übereinstimmung mit den in Ihrem Land geltenden Bestimmungen für elektrische und mechanische Sicherheit ausgeführt werden.

**Elektrische Installation von einem allein stehenden Gerät:**

- Stecken Sie einfach das Netzkabel ein. Die Gerät fängt sofort an im allein stehenden Modus zu arbeiten
- **Anmerkung:** Sie können einen Fernsteuerungscontroller CA-8 oder RF-8R (RF-8SET) an das Gerät anschließen, wenn Sie zusätzliche Steuerungsfunktionen haben möchten. In Abschnitt „Bedienen des Geräts“ erfahren Sie mehr darüber.

**Elektrische Installation für zwei oder mehrere Geräte im Master/Slave-Modus:**

- Schließen Sie 2 bis max. 16 Geräte mit hochwertig abgeschirmten Mikrofonkabeln an. Das erste Gerät der Kette schaltet automatisch auf Master-Modus, die übrigen müssen in den Slave-Modus gesetzt werden (SL1 oder SL2). Siehe vorangehendes Kapitel für weitere Informationen.
- Vergewissern Sie sich, dass alle Geräte an die Netzleitung angeschlossen wurden.
- Fertig!

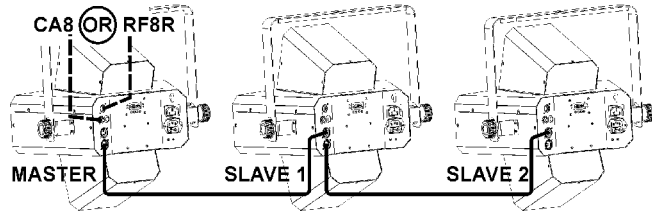

**Anmerkung:** Sie können einen Fernsteuerungscontroller CA-8 oder RF-8R (RF-8SET) an das Gerät anschließen, wenn Sie zusätzliche Steuerungsfunktionen haben möchten.

**Elektroinstallation im DMX-Modus:**

- Das DMX-Protokoll ist ein gängiges Hochgeschwindigkeitssignal, um intelligente Lichtsysteme zu steuern. Sie müssen Ihren DMX-Controller und alle angeschlossenen Geräte mit einem hochwertigen symmetrischen Kabel hintereinander schalten (daisy chain).
- Es werden sowohl XLR-3pin als auch XLR-5pin-Stecker benutzt, allerdings ist der XLR-3pin gängiger, da diese Kabel mit symmetrischen Audiokabel kompatibel sind.  
Stiftanordnung XLR-3pin: Pin1 = GND - Pin2 = Negatives Signal (-) - Pin3 = Positives Signal (+)  
Stiftanordnung XLR-5pin: Pin1 = GND - Pin2 = Negatives Signal (-) - Pin3 = Positives Signal (+) - Pins4+5 nicht benutzt.
- Um durch Interferenzen verursachte Fehlfunktionen der Lichteffekte zu vermeiden, müssen Sie einen 90Ω bis 120Ω Abschlusswiderstand am Ende der Kette einsetzen. Verwenden Sie niemals Y-Splitter Kabel, das funktioniert nicht!
- Stellen Sie sicher, dass alle Geräte an das Netz angeschlossen sind.



**Traditionelle DMX-Installation für den normalen Gebrauch:**

Verbinden Sie den DMX-Controller mit allen DMX-Scheinwerfern und Effekten (z.B. dem LED CROSSFIRE) in einer Kette. Vergessen Sie nicht die Geräte zu adressieren.

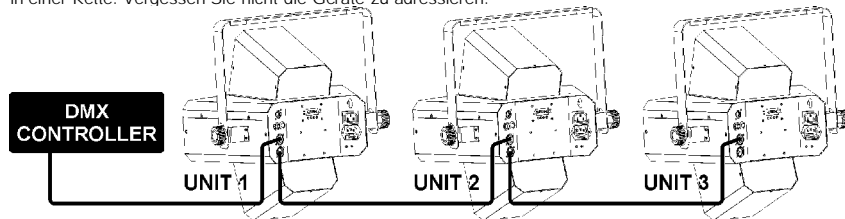

**Spezielle DMX-Installation für die Verwendung mit dem 1 Kanal DMX Master / Slave Funktion (1MSL):** Verbinden Sie den DMX-Controller mit allen DMX-Scheinwerfern und Effekten (z.B. dem LED CROSSFIRE) in einer Kette. Dieser muß über einen kleinen (optional erhältlichen) "Mini DMX-Splitter" angeschlossen werden. Jetzt arbeitet der LED-CROSSFIRE im Master/Slave Modus während der Master über den 1-Kanal DMX Modus angesteuert wird.

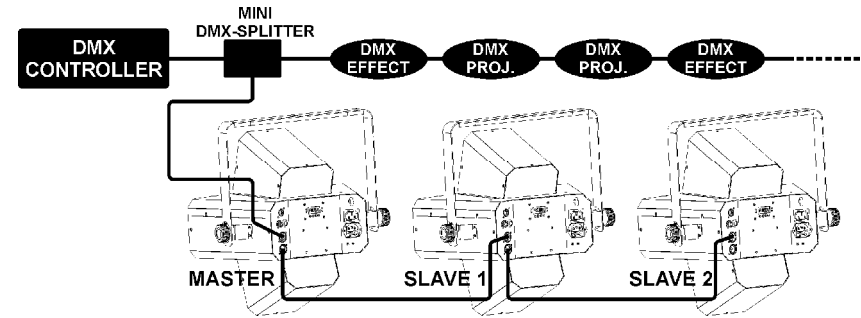

Vergessen Sie nicht die DMX Adressierung an den Geräten. Bei dem LED CROSSFIRE Effekt benötigt nur der Master eine DMX Adressierung, Die Slaves werden über den Master angesteuert.

**• EINSTELLEN DER RICHTIGEN STARTADRESSE:**

Bitte im vorherigen Kapitel (DMX-512 Adresse einstellen) nachlesen, wie die Startadresse eingestellt wird. Die Startadresse jedes einzelnen Geräts ist ausgesprochen wichtig. Unglücklicherweise ist es unmöglich, Ihnen in dieser Bedienungsanleitung zu erklären, welche Startadresse Sie einzustellen haben. Das hängt vollständig von dem verwandten Controller ab... Also, bitte lesen Sie in der Bedienungsanleitung Ihres DMX Controllers nach, wie die Startadresse einzustellen ist.

**DMX-KONFIGURATION DES LED CROSSFIRE:**

1 KANAL-MODUS		4 KANAL-MODUS			
1CH MODE (1Ch & 1MSL)		Ch1	Ch2	Ch3	Ch4
		Function	Chase	Speed	Strobe
250-255	Random Chase 25	250-255 Sound Active	235-255 Chase 12	255 Fast	Fast
241-249	Chase 24		214-234 Chase 11		
231-240	Chase 23	130-249 Asynchronous show	192-213 Chase 10	↑	Fast
221-230	Chase 22		171-191 Chase 9		Lightning bolts
212-220	Chase 21		150-170 Chase 8		10-255 Lightning bolts
202-211	Chase 20		128-149 Chase 7		Lightning bolts
192-201	Chase 19		107-127 Chase 6		Lightning bolts
183-191	Chase 18		086-106 Chase 5		Slow
173-182	Chase 17		064-085 Chase 4		Lightning bolt
163-172	Chase 16		043-063 Chase 3		Slow
154-162	Chase 15		022-042 Chase 2		Lightning bolt
144-153	Chase 14		000-021 Chase 1		Off
134-143	Chase 13				
125-133	Chase 12				
115-124	Chase 11				
105-114	Chase 10				
096-104	Chase 9				
086-095	Chase 8				
076-085	Chase 7				
067-075	Chase 6				
057-066	Chase 5				
047-056	Chase 4				
038-046	Chase 3				
028-037	Chase 2				
018-027	Chase 1				
008-017	Blackout				
000-007					
		010-129 Synchronous show			
		000-009 Off			

**Was sind Chase?**

Chase sind eine Reihe von Pattern, die in Schleife gesetzt werden, um dynamische (Bewegungs-) Effekte zu schaffen.

Wenn der Wert von CH1 zwischen 009 und 250 eingestellt ist, können Sie CH2 zum Auswählen von 12 verschiedenen Chase benutzen.

Benutzen Sie CH3, um die Geschwindigkeit der gewählten Chase auszuwählen.

**Zwei DMX-Modi sind verfügbar: 1CH, 1MSL- und 4CH- Modus:****1-Kanal-Modus:**

Sehr Benutzerfreundlicher Modus: Sie benötigen nur ein DMX Kanal um einen von 11 vorprogrammierten Chases auszuwählen oder Sie können den Effekt Commander zum ein- und ausschalten benutzen (Sie benötigen kein Switch Pack).

**1MSL - 1-Kanal-Modus:**

Im Grundes ist dies die gleiche Funktion wie der 1 Kanal DMX Modus, aber Sie haben den großen Vorteil, das die Geräte im Master/Slave Modus arbeiten und man kann die vorprogrammierten Multi-Effekte abrufen! Um diese Funktion zu nutzen, müssen die Geräte in der DMX Linie über den optional erhältlichen DMX Controller verbunden werden.

**4-Kanal-Modus:**

Für eine maximale Kontrolle über alle Funktionen:

- Kanal 1: Moduswahl
- Kanal 2: wählt Chase.
- Kanal 3: Chase-Geschwindigkeit
- Kanal 4: Strobe-Geschwindigkeit

**DAS GERÄT BETREIBEN MIT EINEM CA8 / RF8SET**

Wenn das Gerät im Standalone oder Master/Slave Modus genutzt wird, raten wir dazu, den CA-8 "Kabel Controller" oder das RF-8SET "Funk Controller" zu nutzen.

- **CA-8 Kabelgebundene Steuerung:** Verbinden Sie den Controller mit dem Klinke Eingang der ersten Geräteeinheit (master).
- **RF-8SET Kabellose Steuerung:** die kabellose Steuerung besteht aus 2 Teilen:
  - **RF-8T:** kleiner RF-Transmitter welcher bis zu 5 Effekte steuern kann.
  - **RF-8R:** kleiner RF-Empfänger welcher an den DIN-5pin input des LED CROSSFIRE angeschlossen wird. Siehe Bedienungsanleitung des Empfängers für mehr Informationen.

Nun können Sie alle angeschlossenen Einheiten kontrollieren:

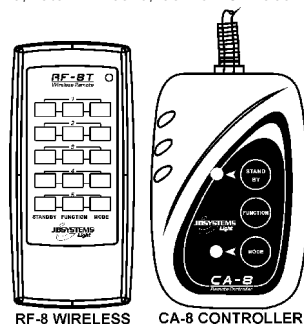
**STANDBY Knopf:**

Drücken Sie diesen Knopf um den Blackout Modus an allen angeschlossenen.

**MODE/FUNCTION Knöpfe:**

Mit dem MODE Knopf können Sie 4 verschiedene Modi wählen:

- **Die LED ist aus:** Mit dem FUNCTION Knopf können Sie verschiedene Stroboskop Funktionen wählen.
- **Die LED ist an:** Mit dem FUNCTION Knopf können Sie verschiedene Shows wählen.
- **Die LED blinkt langsam:** Mit dem FUNCTION Knopf können Sie die gewünschten Farbe Muster wählen.
- **Die LED blinkt schnell:** Mit dem FUNCTION Knopf können Sie eine der 3 verfügbaren Geschwindigkeiten für das ausgewählte Shows wählen.

**WARTUNG UND INSTANDHALTUNG**

- Sicherstellen, dass sich keine unbefugten Personen unterhalb des Geräts befinden, während es gewartet wird.
- Gerät ausschalten, Netzstecker ziehen und warten, bis es sich abgekühlt hat.
- **Während der Wartung sind folgende Punkte ganz besonders zu beachten:**
- Sämtliche Schrauben zur Installation und Befestigung jeglicher Teile müssen fest angezogen und rostfrei sein.
- Gehäuse, Befestigungsmaterialien und Aufhängungen (Decke, Balken, abgehängte Decken) dürfen keine Anzeichen von Verformung aufweisen.
- Ist die Optik sichtbar beschädigt (Sprünge oder tiefe Kratzer), dann müssen die entsprechenden Teile ausgewechselt werden.
- Netzkabel muss stets in einwandfreiem Zustand sein und selbst bei kleinsten Beschädigungen erneuert werden.
- Zur Vermeidung von Überhitzung müssen die Ventilatoren (sofern vorhanden) und Lüftungsschlitze monatlich gereinigt werden.
- Gerät innen mindestens einmal pro Jahr mit Staubsauger oder Airjet reinigen.
- Reinigung der inneren und äußeren optischen Linsen und/oder Spiegel müssen in regelmäßigen Abständen zur Beibehaltung einer optimalen Lichtausbeute vorgenommen werden. Reinigungsintervalle hängen stark von der Umgebung ab: feuchte, verrauchte und besonders verschmutzte Umgebung führen zu größerer Verschmutzung auf den Linsen.
  - Mit weichem Tuch und gewöhnlichem Glasreiniger säubern.
  - Alle Teile stets gut abtrocknen.
  - Äußere Optik mindestens alle 30 Tage säubern.
  - Innere Optik mindestens alle 90 Tage säubern.

**Achtung: Wir empfehlen dringend, Reinigung im Innern des Geräts nur von qualifiziertem Personal durchführen zu lassen!**

**TECHNISCHE EINZELHEITEN**

<b>Netzspannung:</b>	≈ 100V-240V, 50/60Hz
<b>Leistungsaufnahme:</b>	40 Watt
<b>Sicherung:</b>	250V / T6,3A langsame Sicherung (20mm Glas)
<b>Klangregler:</b>	Eingebautes Mikrofon
<b>DMX Anschlüsse:</b>	3-pin XLR Stecker/Buchse
<b>Benutzte DMX-Kanäle:</b>	1 oder 4 Kanäle
<b>Leuchtmittel</b>	320 LEDs (Rot=80 + Grün=80 + Blau=80 + Weiss=80)
<b>Abmessungen:</b>	457 x 433 x 286 mm
<b>Gewicht:</b>	7 kg

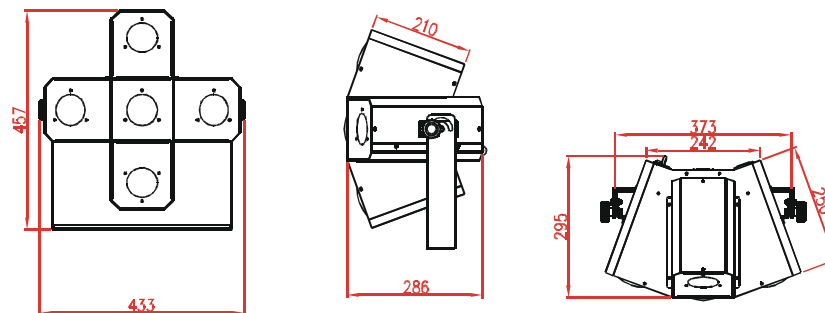

**Technische Änderungen können auch ohne Vorankündigung vorgenommen werden!  
Sie können sich die neueste Version dieses Benutzerhandbuches von unserer Website herunterladen: [www.beglec.com](http://www.beglec.com)**